

Energolux®

РУКОВОДСТВО ПО ЭКСПЛУАТАЦИИ

SCCU12C1BF SCCU48C1BF SCCU120C1BF
SCCU18C1BF SCCU60C1BF SCCU150C1BF
SCCU24C1BF SCCU75C1BF
SCCU36C1BF SCCU96C1BF



Перед выполнением работ по установке кондиционера внимательно ознакомьтесь с настоящей инструкцией.

Установка кондиционера и подключение труб и проводов должны выполняться в строгом соответствии с инструкциями.

1. Правила безопасной эксплуатации

ПРЕДОСТЕРЕЖЕНИЕ:

Данное оборудование не может устанавливаться пользователем.

Работы по установке и подключению должны выполняться специалистами в соответствии с инструкциями и местными нормами. Любые изменения в структуре здания, необходимые для выполнения монтажа, должны выполняться в соответствии с местными строительными нормами.

Необходимо использовать кабели, которые соответствуют требованиям правил технической эксплуатации.

Необходимо обеспечить безопасность персонала в процессе монтажа.

Не включайте питание до завершения работ по монтажу.

В силу возможной утечки хладагента в процессе монтажа необходимо обеспечить надлежащую вентиляцию во избежание повышенной концентрации, которая может быть небезопасной для здоровья.

Для предотвращения образования окалины пайку проводите с применением азота.

ОСТОРОЖНО!

Данное оборудование не должно устанавливаться в местах с повышенным содержанием эфирных масел (включая машинное масло) или с кислотной атмосферой. В противном случае может снизиться производительность или произойти повреждение внутренних частей оборудования.

Необходимо использовать автомат токовой защиты соответствующего номинала. Убедитесь, что установлено устройство предотвращения утечки тока. Убедитесь, что установлено заземление.

SCCU12C1BF, SCCU18C1BF, SCCU24C1BF

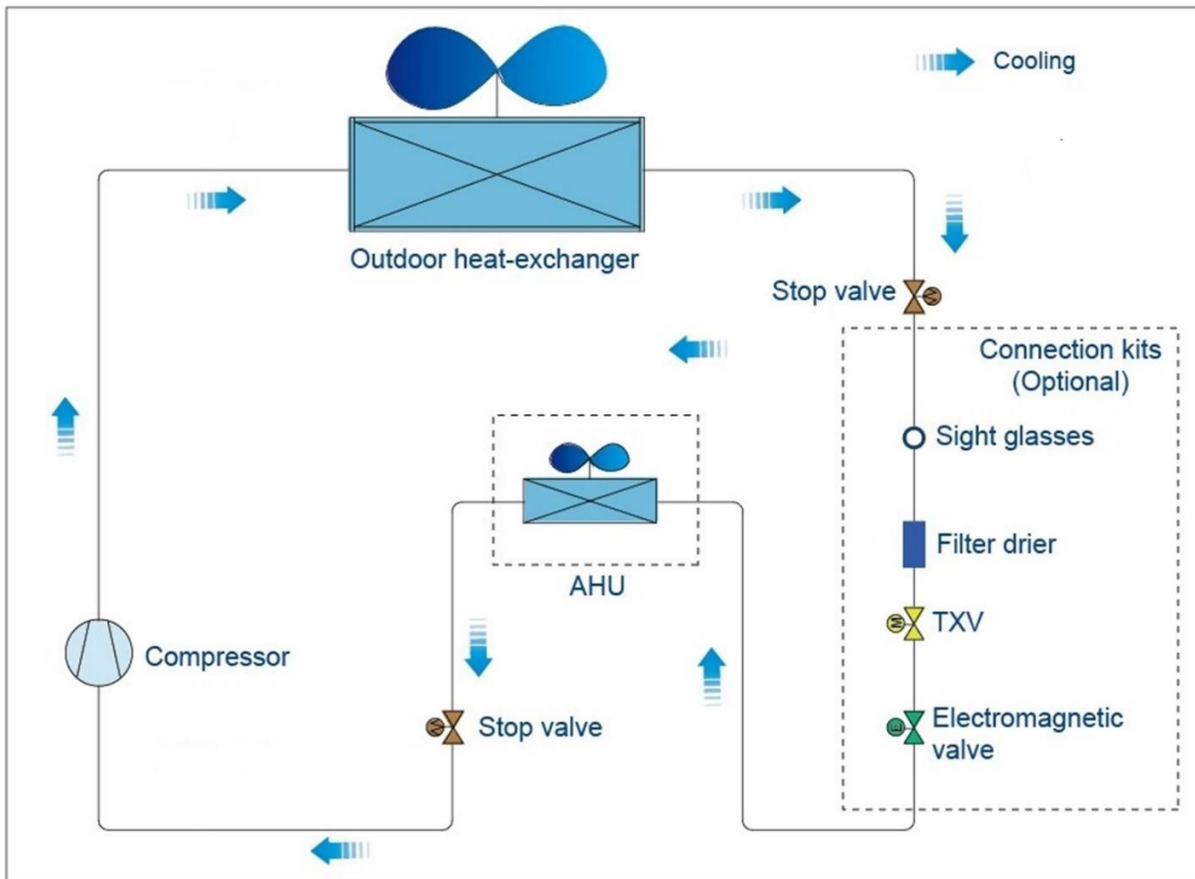

SCCU36C1BF, SCCU48C1BF, SCCU60C1BF, SCCU75C1BF, SCCU96C1BF, SCCU120C1BF, SCCU150C1BF

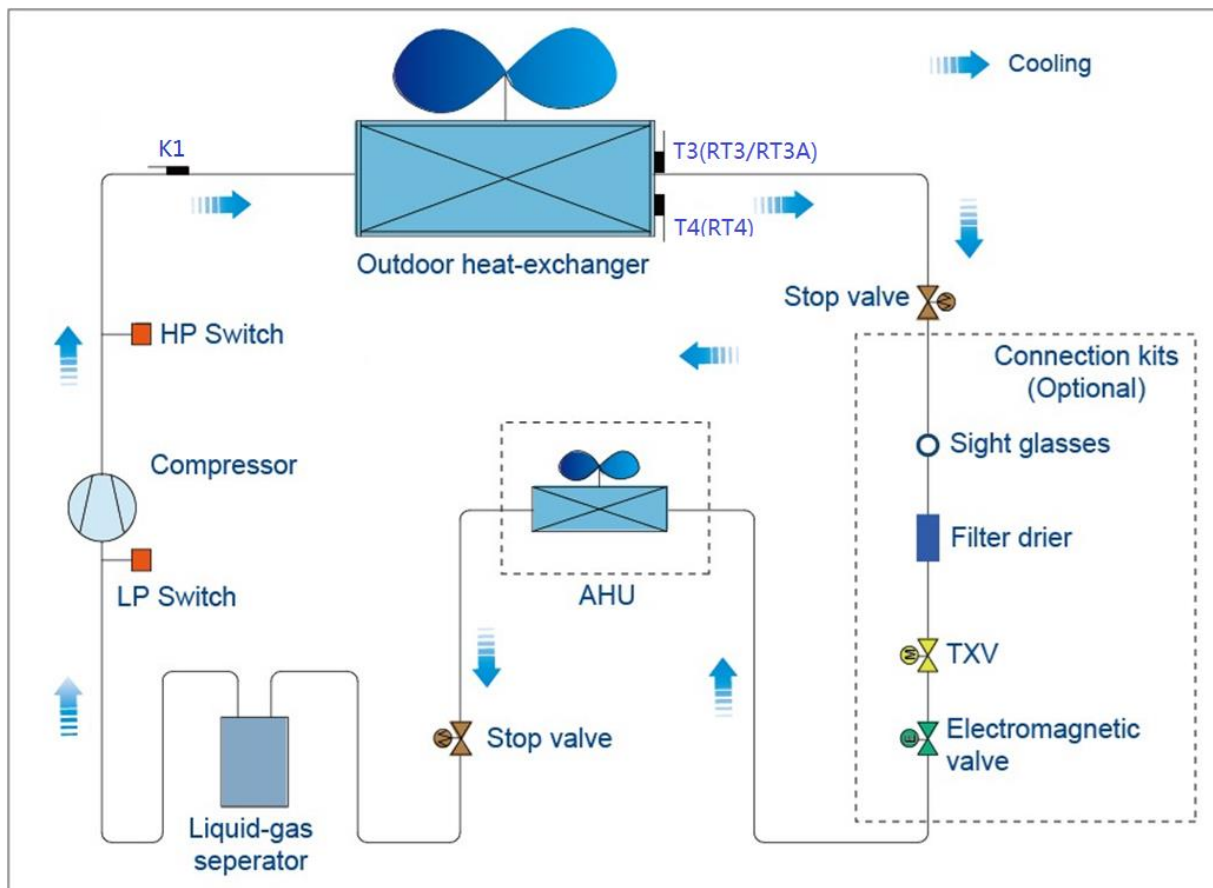

2. Подготовка к монтажу

ВЫБОР МЕСТА ДЛЯ УСТАНОВКИ

1. Выберите место с достаточным пространством для монтажа и обслуживания.
2. Выберите место, где забор и отток воздуха не заблокированы и отсутствует сильный ветер.
3. Для лучшей вентиляции выберите сухое место.
4. Выберите место, которое позволит установить наружный блок на горизонтальную поверхность, и которое сможет выдержать его вес и не увеличит шум.
5. Убедитесь, не доставляет ли шум, потоки воздуха или конденсат, образующийся при работе кондиционера, беспокойства окружающим. Выберите место, в котором отсутствует риск утечки легковоспламеняющегося газа.
6. Выберите место, обеспечивающее простоту монтажа.

ВНИМАНИЕ!

Установка в следующих местах может привести к поломке кондиционера:

1. В местах со смазочно-охлаждающими жидкостями или минеральными маслами.
2. На побережье или в местах, где в воздухе высокое содержание соли.
3. Рядом с горячим минеральным источником или в местах, где атмосфера содержит агрессивный газ, например, пары серной кислоты.
4. В автомобилях, кабинах или других местах, где возможна сильная вибрация или толчки.
5. В местах с сильным электромагнитным полем.

6. В других местах с особой атмосферой.

Если избежать установки в таком месте нельзя, проконсультируйтесь с соответствующим сервисным центром.

3. Установка наружного блока

МЕРЫ ПРЕДОСТОРОЖНОСТИ:

Не устанавливайте компрессорно-конденсаторный блок на открытом солнце, а также вблизи отопительных приборов. Если установка блока в таком месте неизбежна, закройте его защитным экраном.

Если блок будет устанавливаться на побережье или на большой высоте, т.е. в местах, где дует сильный ветер, необходимо устанавливать его вдоль стены, чтобы обеспечить нормальные условия работы блока.

При очень сильном ветре необходимо предотвратить задувание воздуха в наружный блок.

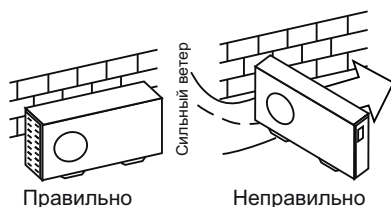

Наружный и внутренний блоки должны располагаться как можно ближе друг к другу. Минимальные расстояния между наружным блоком и препятствиями, показанные на монтажных схемах, могут отличаться от расстояний в условиях монтажа в герметичном помещении. Необходимо оставить открытый доступ со всех сторон.

ПЕРЕМЕЩЕНИЕ И УСТАНОВКА

При подъеме агрегата на стропях необходимо соблюдать осторожность, т.к. центр его тяжести не совпадает с его геометрическим центром.

Не закрывайте воздухозаборные устройства наружного блока во избежание их повреждения.

Не прикасайтесь к вентилятору руками или другими предметами.

Не наклоняйте его более чем на 45 градусов и не кладите на боковую сторону.

Надежно зафиксируйте опоры блока болтами во избежание его опрокидывания при землетрясении или сильном ветре.

При подъеме используйте стальные тросы сечением не менее 6 мм² каждый.

Обязательно используйте прокладки из дерева, резины и т.п. во избежание повреждения корпуса компрессорно-конденсаторного блока.

Используйте специальные опоры для подъема блока (см. рисунок)

Сделайте бетонный фундамент.

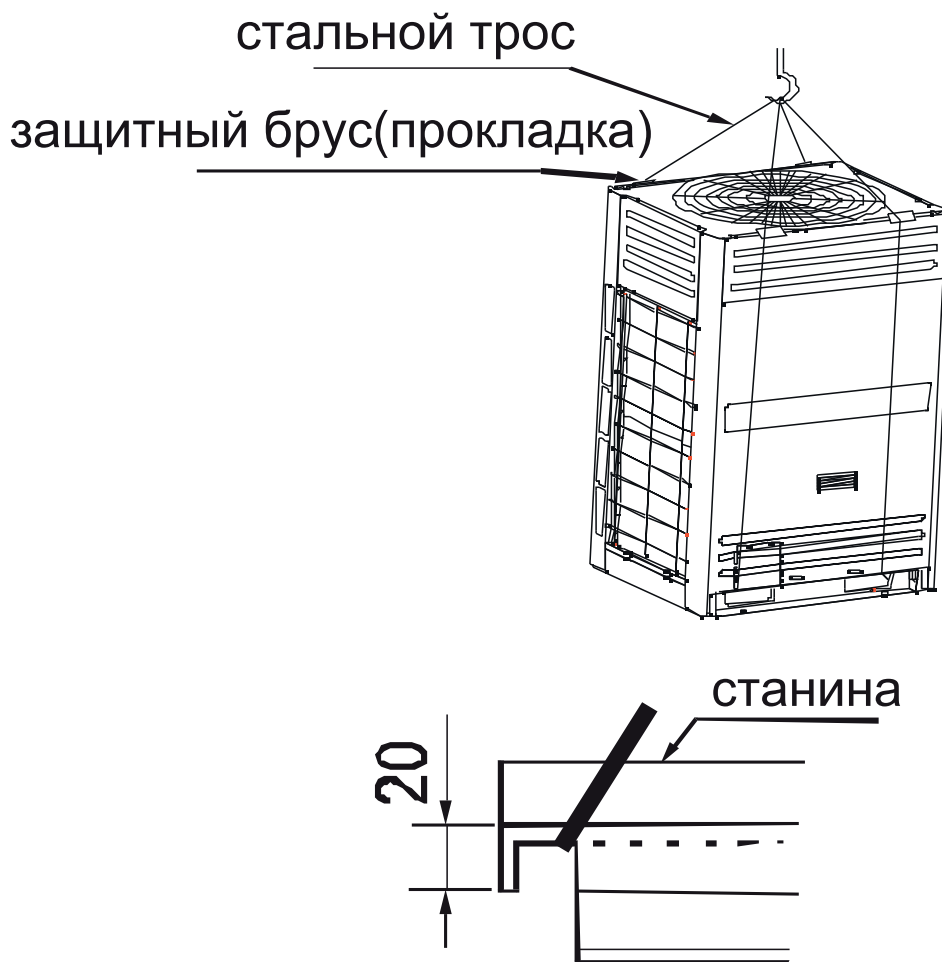

НЕОБХОДИМЫЕ РАССТОЯНИЯ ДЛЯ МОНТАЖА И ОБСЛУЖИВАНИЯ

Во избежание снижения эффективности из-за ограниченного притока или циркуляции воздуха, по возможности удалите расположенные вблизи блока препятствия.

Минимальные расстояния между наружным блоком и препятствиями, показанные на монтажных схемах, могут отличаться от расстояний в условиях монтажа в герметичном помещении. Необходимо оставить открытый доступ в трех направлениях (А,В,С).

SCCU18C1BF, SCCU24C1BF, SCCU36C1BF, SCCU48C1BF, SCCU60C1BF

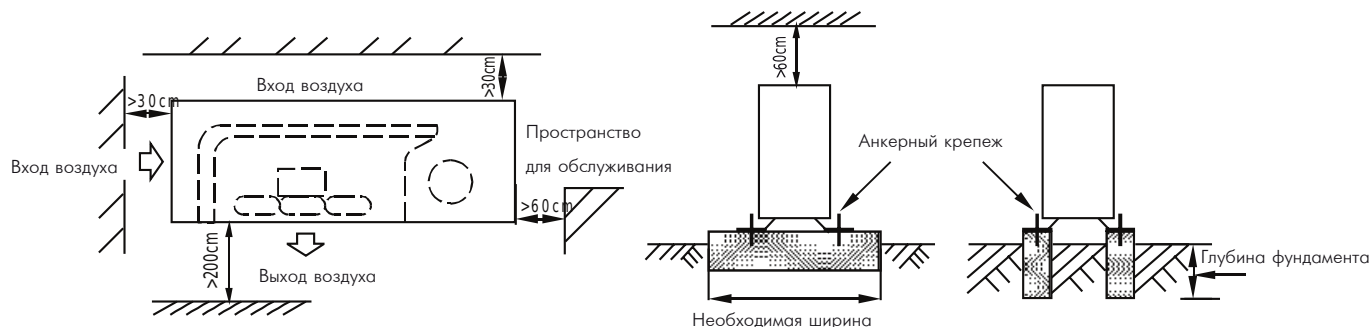

При установке предусмотрите сервисное пространство перед лицевой панелью блока не менее одного метра.

SCCU75C1BF, SCCU96C1BF, SCCU120C1BF

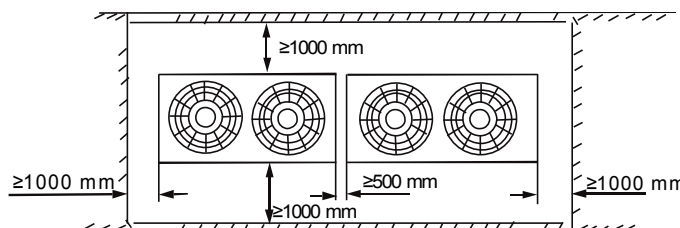

Вид сверху, установка нескольких блоков

Примечание:

1. Расстояние до препятствия от верхней части блока должно быть более 2000мм.

При установке двух и более блоков рядом расстояние между ними не должно быть менее 100 мм.

Если фреонопровод проходит под блоками, то блоки должны быть установлены на фундамент высотой не менее 500 мм.

SCCU150C1BF

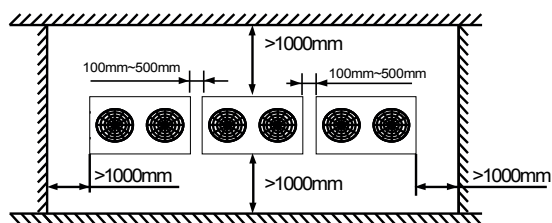

Вид сверху, установка нескольких блоков

SCCU12C1BF

SCCU18C1BF

SCCU24C1BF

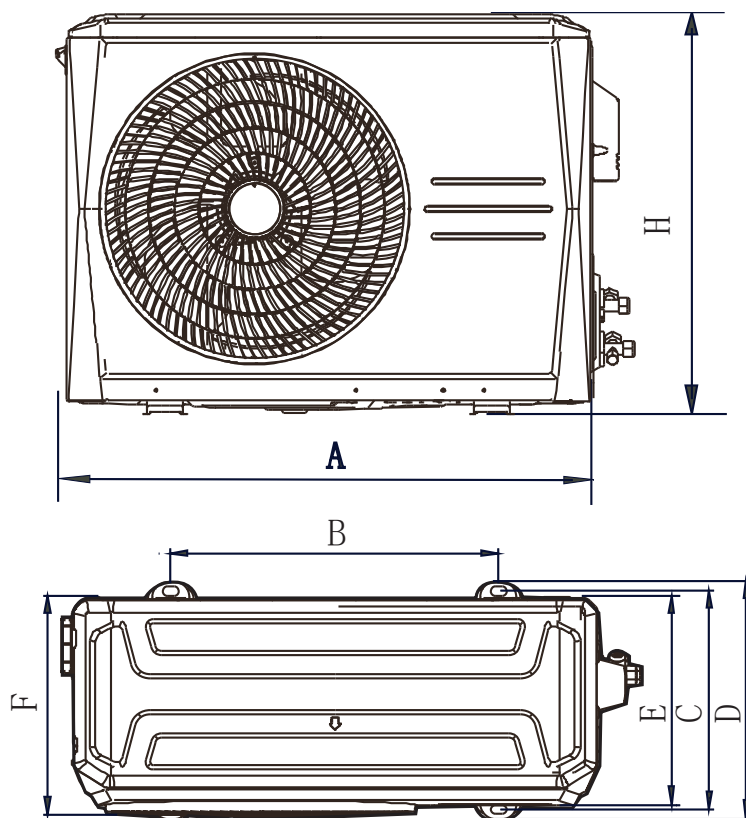

Model	A	B	C	D	E	F	H
SCCU12C1BF	722	453	302	327	260	300	555
SCCU18C1BF	795	514	340	365	287	330	550
SCCU24C1BF	795	514	340	365	287	330	550

SCCU36C1BF

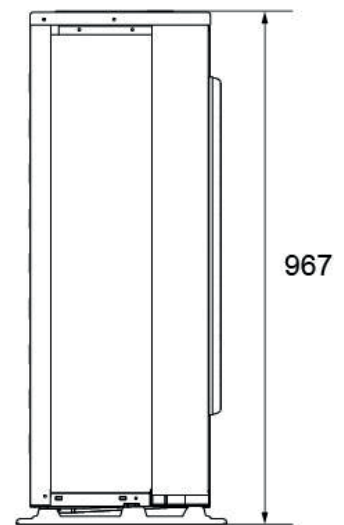
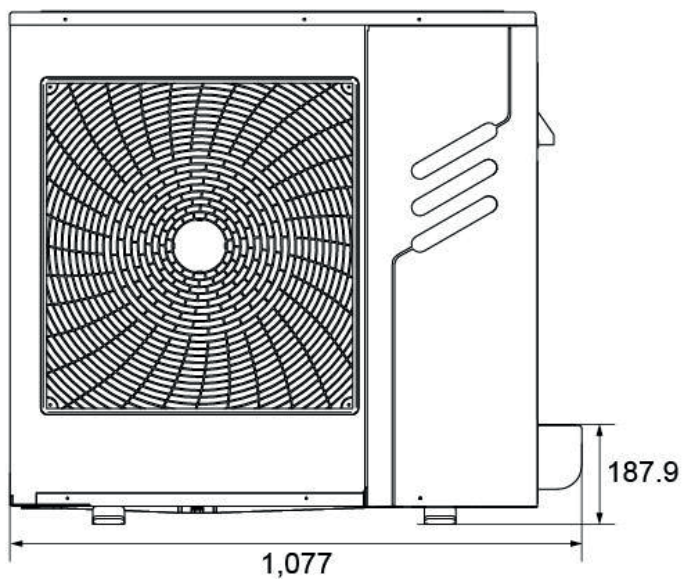
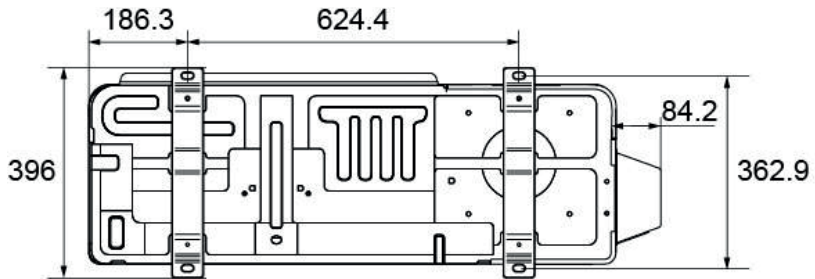

SCCU48C1BF, SCCU60C1BF

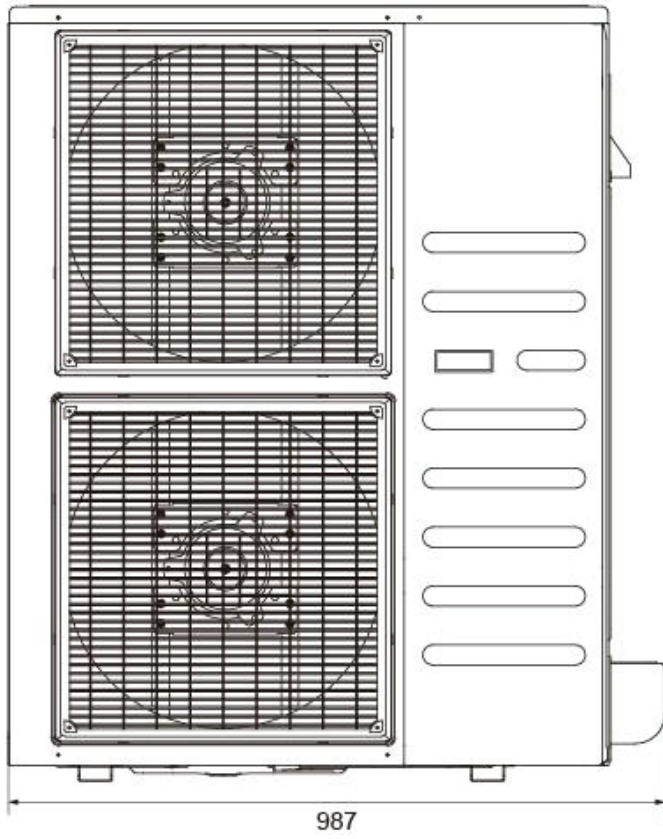
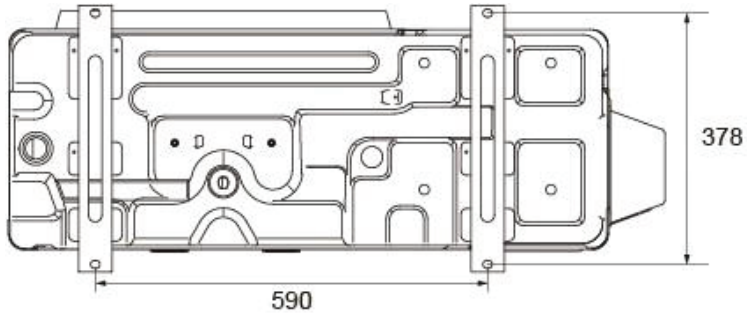

SCCU75C1BF, SCCU96C1BF

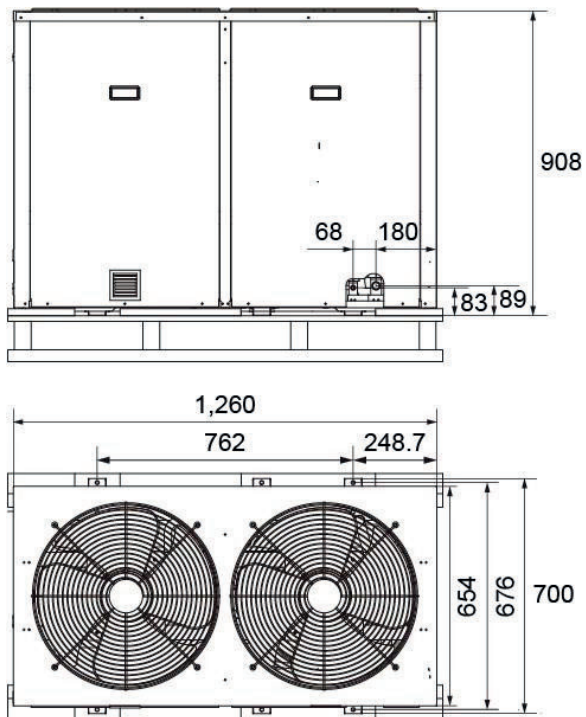

SCCU120C1BF

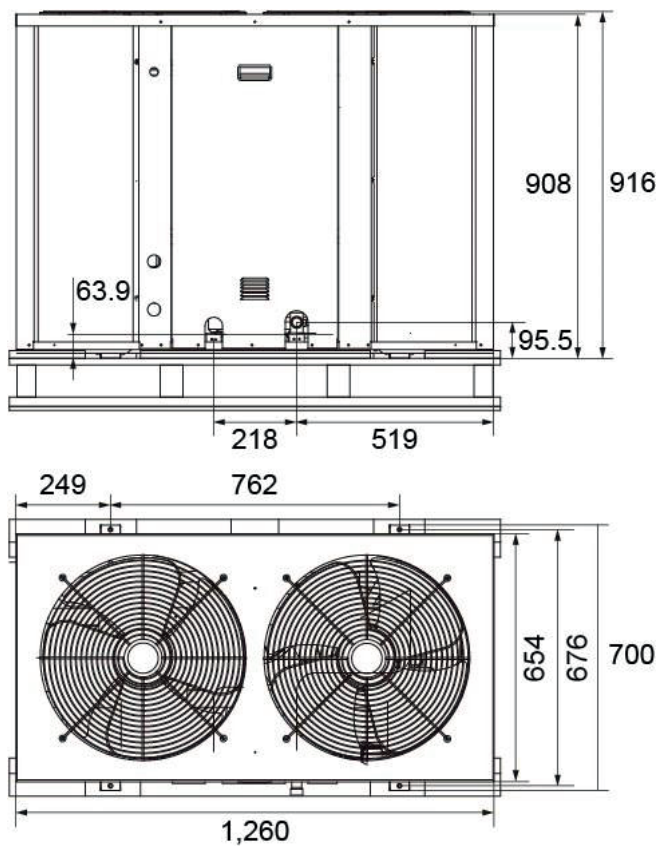

SCCU120C1BF

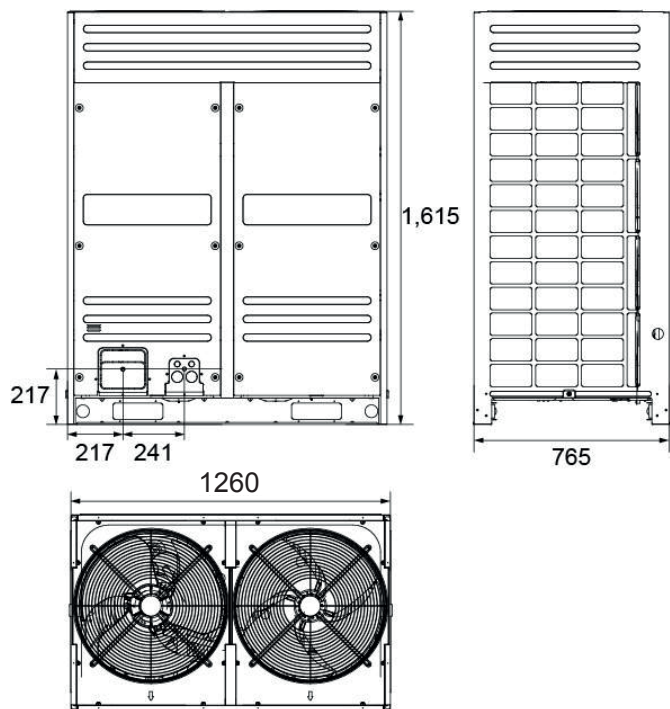

SCCU150C1BF

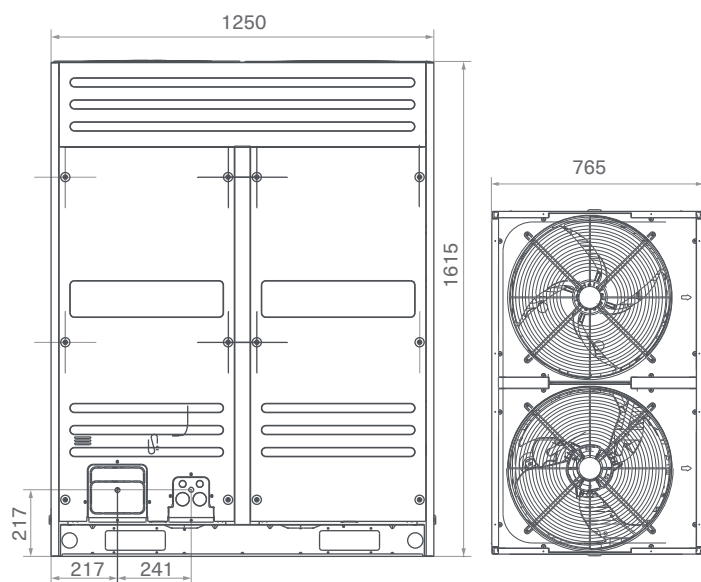

SCCU12C1BF, SCCU18C1BF, SCCU24C1BF, SCCU36C1BF, SCCU48C1BF, SCCU60C1BF

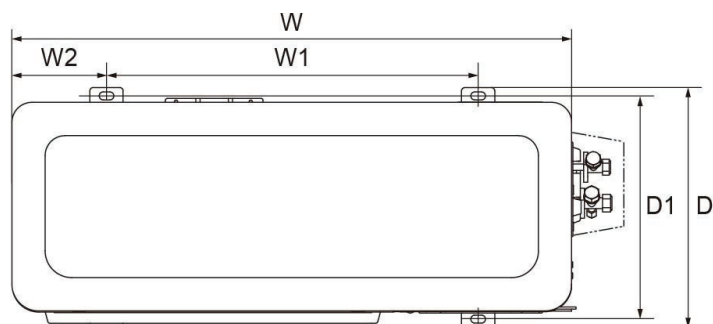

SCCU75C1BF, SCCU96C1BF, SCCU120C1BF

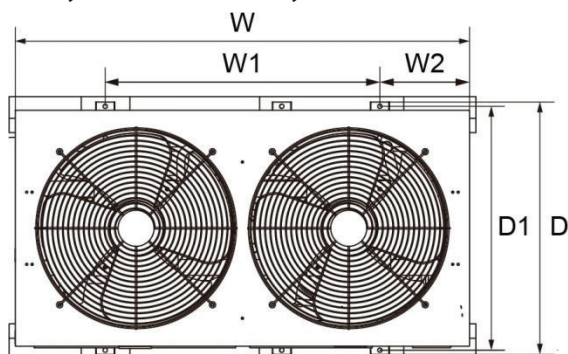

SCCU150C1BF

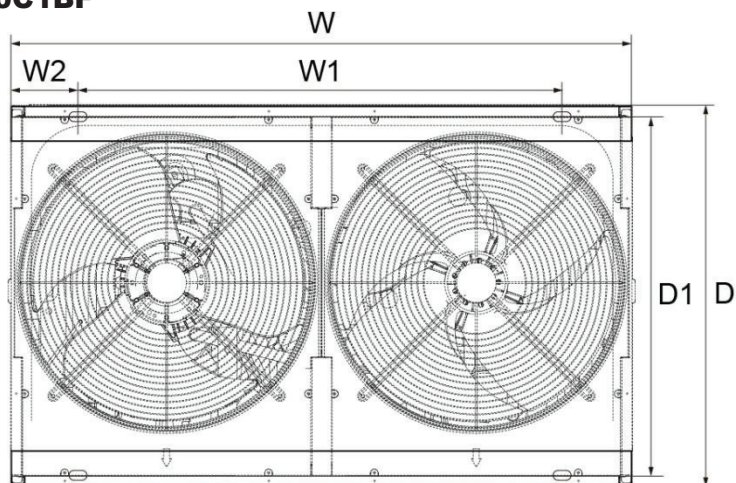

размеры в мм

модель	W	W1	W2	D	D1
SCCU12C1BF	722	453	134,5	327	302
SCCU18C1BF	795	514	140.5	365	340
SCCU24C1BF	795	514	140.5	365	340
SCCU36C1BF	990	624.4	186.3	396	362.9
SCCU48C1BF	900	590	129	400	378
SCCU60C1BF	900	590	129	400	378
SCCU75C1BF	1,260	762	249.3	700	676
SCCU96C1BF	1,260	762	249.3	700	676
SCCU120C1BF	1,260	762	249	700	676
SCCU150C1BF	1,250	1,120	64	765	736

Размеры труб

модель	Жидкость	Газ
SCCU12C1BF	Φ6.35 мм	Φ12.7мм
SCCU18C1BF	Φ6.35 мм	Φ12.7мм
SCCU24C1BF	Φ9.52 мм	Φ12.7мм
SCCU36C1BF	Φ9.52 мм	Φ19мм
SCCU48C1BF	Φ9.52 мм	Φ19мм
SCCU60C1BF	Φ9.52 мм	Φ19мм
SCCU75C1BF	Φ9.52 мм	Φ22мм
SCCU96C1BF	Φ9.52 мм	Φ25мм
SCCU120C1BF	Φ12.7мм	Φ28.6 мм
SCCU150C1BF	Φ16мм	Φ32мм

Длина труб хладагента и перепады высот, м

SCCU12C1BF SCCU18C1BF SCCU24C1BF	значение	
макс. актуальная длина	20 м	
макс.перепад высоты между ККБ и испарителем	ККБ выше	10м
	ККБ ниже	10 м

SCCU36C1BF SCCU48C1BF SCCU60C1BF	значение	
макс. актуальная длина	30 м	
макс.перепад высоты между ККБ и испарителем	ККБ выше	20 м
	ККБ ниже	20 м

SCCU75C1BF SCCU96C1BF SCCU120C1BF SCCU150C1BF	значение	
макс. актуальная длина	50 м	
макс.перепад высоты между ККБ и испарителем	ККБ выше	30 м
	ККБ ниже	25м
Макс. кол-во поворотов	15	

При установке ККБ производительностью <16кВт и превышении перепада высот в 10 метров обязательно установка меслоподъемных петель через каждые 10 метров

При превышении длины труб хладагента 5 метров, обязательна дозаправка, например длина трассы 15 метров, $15-5=10$ метров * на количество дозаправки кг/метр, указанные в таблице, для соответствующей жидкостной трубы

диаметр жидкостной трубы	дозаправка, кг/метр
Φ9.52 мм	0.06 кг
Φ12.7 мм	0.12 кг
Φ16мм	0.18 кг

4. Установка фреонпровода

Меры предосторожности:

Не допускайте попадания воздуха, пыли или иных материалов в трубопроводы во время их монтажа. Монтаж соединительной трубы нельзя начинать до окончательной установки наружного и внутреннего блоков.

Соединительная труба должна оставаться сухой, не допускайте попадания в нее влаги во время монтажа.

Подготовка соединительной трубы

1. Отрежьте требуемую длину трубы. Затем изолируйте трубу (обмотайте ее изоляционной лентой после сгибания). Во избежание повреждения изгибайте трубку по максимально возможному радиусу.
2. Для того чтобы согнуть трубку по небольшому радиусу, используйте гибочное приспособление.

Установка труб

1. Просверлите отверстие в стене (под размер стенной проходки, диаметром 90-105 мм), затем установите соединительные фитинги, такие как стенная проходка и ее крышка.
2. Надежно привяжите кабели к соединительной трубе лентой. Не допускайте попадания воздуха внутрь трубы, т.к. это может привести к образованию конденсата.
3. Вставьте соединительную трубу через проходку в стене с наружной стороны. Соблюдайте осторожность, чтобы не повредить остальные трубопроводы.
4. Соедините трубы.
5. Вакуумируйте систему.
6. Затем откройте штоки запорных вентилей наружного блока, чтобы обеспечить поток хладагента через трубу, соединяющую внутренний блок с наружным.
7. Проверьте герметичность соединений с помощью течеискателя или мыльной пены.
8. Закройте места соединения трубы с внутренним блоком термоизолирующей/изоляционной оболочкой (фитинги), и надежно привяжите ее лентой для предотвращения утечек.

Процедура соединения труб

1. Согните трубку нужным образом, соблюдая осторожность, чтобы не повредить ее. Угол изгиба не должен превышать 90 градусов. Начинайте сгибать трубу с ее середины. Радиус изгиба должен быть как можно больше. Не сгибайте трубу более трех раз.
2. Вставьте приспособление для развальцовки в трубу и развальцуйте ее

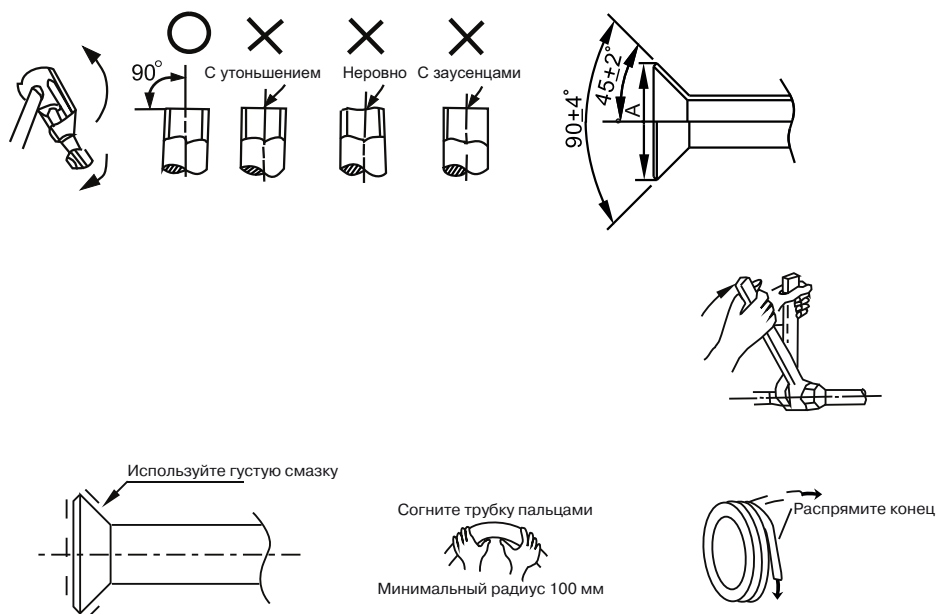

Внимание!

Обмажьте поверхности раструба и соединительные гайки густой смазкой и закрутите их рукой на 3~4 оборота, перед тем как закручивать их до конца (см. рис. выше).

При выполнении операций соединения и отсоединения труб необходимо использовать одновременно два гаечных ключа.

Запорный вентиль наружного блока должен быть полностью закрыт (в исходном состоянии). В течение не более 5 минут подсоедините раструб. Если гайки будут оставаться открученными более продолжительное

Компрессорно-конденсаторные блоки

время, в систему может попасть пыль и другая грязь, что впоследствии может привести к неисправности. Поэтому перед соединением используйте хладагент или вакуумный насос, чтобы вытеснить воздух из трубы.

- Закрутите гайки в монтажно-ремонтных точках.
Соедините трубу с внутренним блоком, затем с наружным.

Осторожно!

При слишком большом моменте возможно повреждение раструба, при слишком маленьком соединении будет негерметичным.

Определить необходимый момент можно по таблице:

Размер трубы	Момент затягивания	Размеры машинной обработки раструба (А)
Ф6.35 мм	14-17 Н*м	8.2-8.3 мм
Ф9.52 мм	32-40 Н*м	12.0-12.4 мм
Ф12.7 мм	50-60 Н*м	15.4-15.8 мм
Ф15.88 мм	62-75 Н*м	18.6-19.0 мм
Ф19.05 мм	98-120 Н*м	22.9-23.3 мм
Ф28.6 мм	пайка	
Ф35 мм	пайка	

Внимание!

Для предотвращения образования окалины пайку проводите только с применением азота.

Удаление воздуха вакуумным насосом

(Рекомендации по использованию раздаточной гребенки см. в руководстве по эксплуатации вакуумного насоса).

- Отверните и снимите технологические гайки запорных вентилях А и В, соедините заправочный шланг раздаточной гребенки с технологической муфтой запорного вентиля А. (Оба запорных вентиля А и В должны быть закрыты).
- Соедините патрубок заправочного шланга с вакуумным насосом.
- Полностью откройте нижний рычаг раздаточной гребенки.
- Включите вакуумный насос. Как только начнется откачка, немного ослабьте гайку технологического штуцера запорного вентиля В, чтобы определить, поступает ли воздух внутрь (по изменению звука работы насоса; при этом показания манометра должны быть ниже нуля). Затем снова закрутите гайку.
- По окончании откачки полностью закройте нижний рычаг раздаточной гребенки и отключите вакуумный насос.
- После 15 минут работы насоса проверьте показания манометра, он должен показывать $1.0 \cdot 10^{-6}$ Па (-76 см. рт. ст.).
- Ослабьте и снимите квадратные крышки запорных вентилях А и В, чтобы полностью открыть вентили, затем зафиксируйте их.
- Отсоедините заправочный шланг от технологического патрубка запорного вентиля А, закрутите гайку

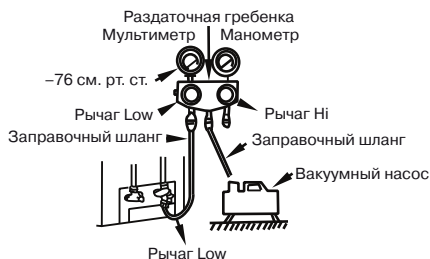

Внимание!

Перед проверкой все запорные вентили необходимо открыть. Каждый блок имеет два запорных вентиля разных размеров со стороны наружного блока.

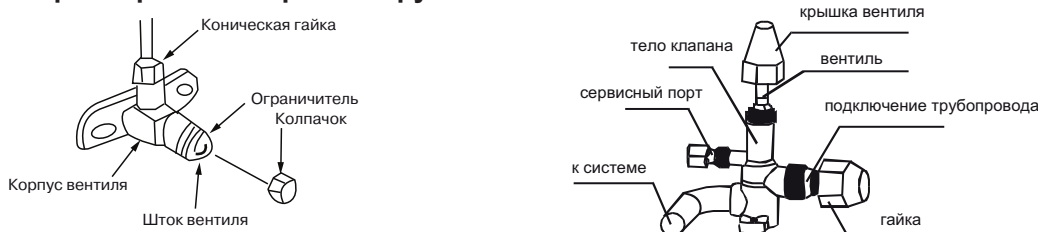

Проверка герметичности

Проверьте герметичность мест соединения с помощью течеискателя или мыльной пены.

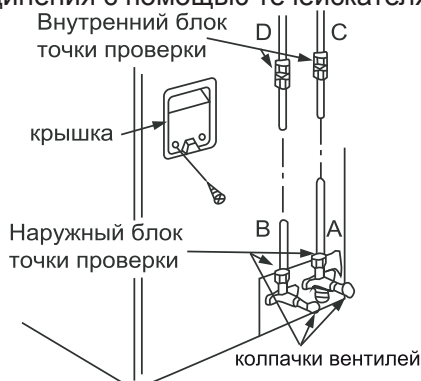

Примечание:

- A газовый запорный вентиль
- B жидкостной запорный вентиль
- C, D патрубки для соединения труб с внутренним блоком.

Изоляция

Изоляционный материал должен закрывать все открытые части раструбных соединений с газовой и жидкостной сторон и трубу с хладагентом.

Не допускается наличие зазоров между ними.

Некачественная изоляция может быть причиной образования конденсата.

5. Электрические соединения

Внимание:

1. Питание блока должно подводиться от отдельного источника с требуемым номинальным напряжением.
2. Внешний источник питания должен иметь провод заземления.
3. Монтаж электропроводки должен осуществляться персоналом, имеющим необходимую квалификацию, в соответствии с электрическими коммутационными схемами.
4. В электропроводке должен быть предусмотрен электрический разъединитель, обеспечивающий физическое разъединение контактов всех активных проводников, в соответствии с национальными требованиями к монтажу электроустановок.
5. Силовая и сигнальная проводка должны быть проложены таким образом, чтобы предотвратить их воздействие друг на друга и их контакт с соединительной трубой или корпусом запорного вентиля.
6. Для удлинения используйте провода того же типа. Скрутки проводов не допускаются, соединения должны быть пропаяны и покрыты изоляционной лентой.
7. Не включайте питание, пока не проведена полная проверка электропроводки.

Подключение ККБ

1. Снимите защитную панель
2. Открутите винты технологической панели и потяните ее в показанном стрелкой направлении, чтобы снять защитную панель.

Примечание: Соблюдайте осторожность, чтобы не поцарапать поверхность корпуса блока.

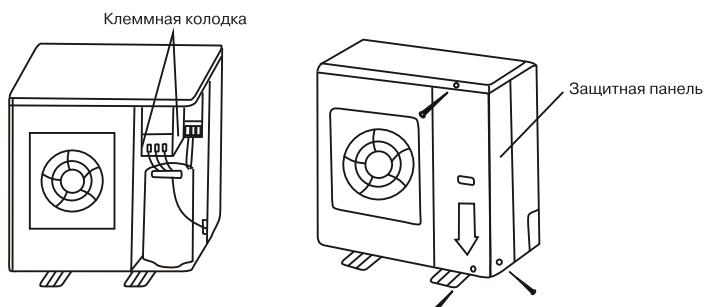

Внимание!

На рисунке показана стандартная модель, которая может отличаться от вашего наружного блока.

СХЕМА ЭЛЕКТРИЧЕСКИХ СОЕДИНЕНИЙ

Для включения ККБ необходимо подать управляющий сигнал 220 В на клемму №1.

Внимание!

Обращаем Ваше внимание на то, что у блоков различной производительности клемма нейтрали располагается в разных местах клеммной колодки (см. рисунки ниже).

SCCU12C1B SCCU18C1BF

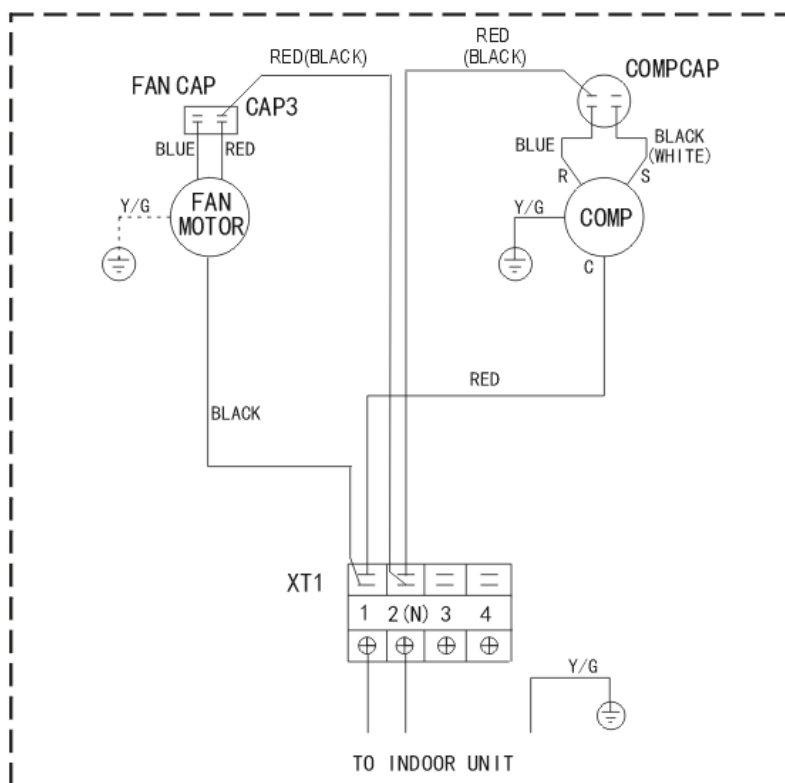

Расшифровка обозначений	
COMP	Компрессор
RED(BLACK)	Красный (черный)
BLUE	Синий
RED	Красный
BLACK	Черный
BLACK(WHITE)	Черный (белый)
TO INDOOR UNIT	К внутреннему блоку

SCCU24C1BF

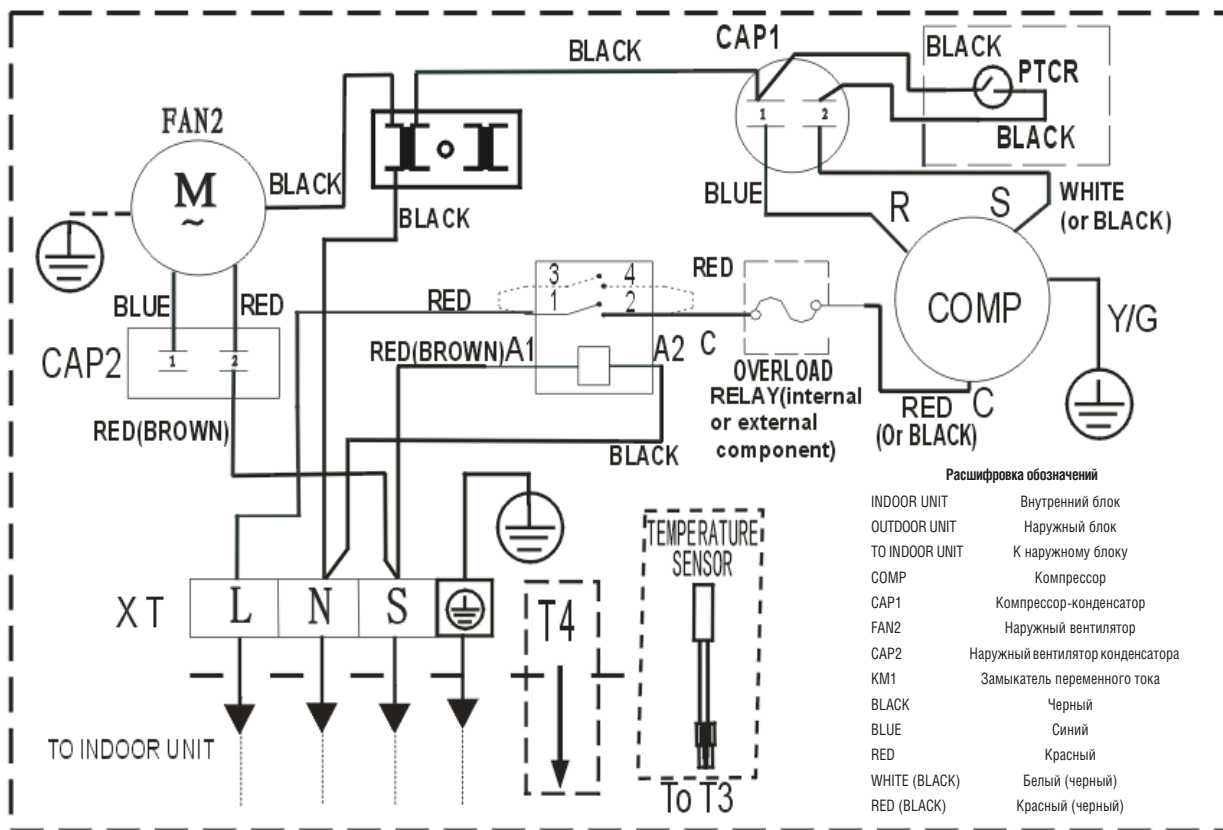

SCCU36C1BF

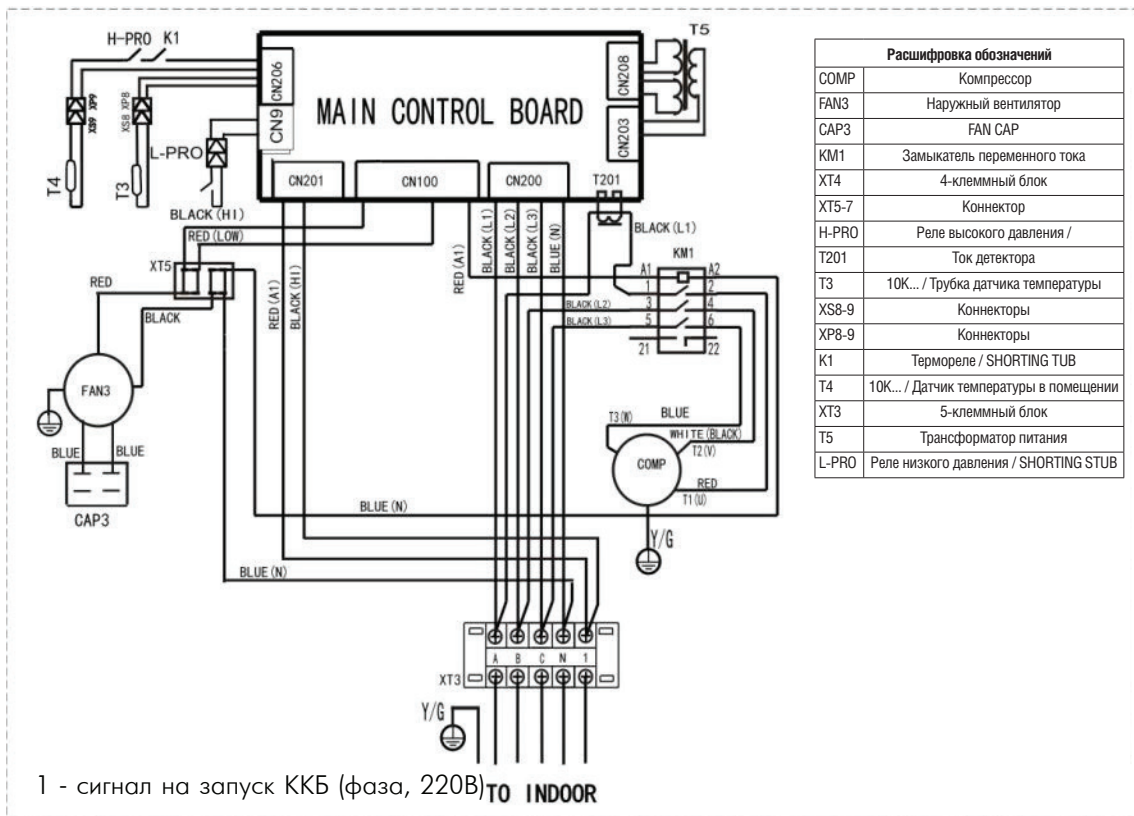

SCCU48C1BF SCCU60C1BF

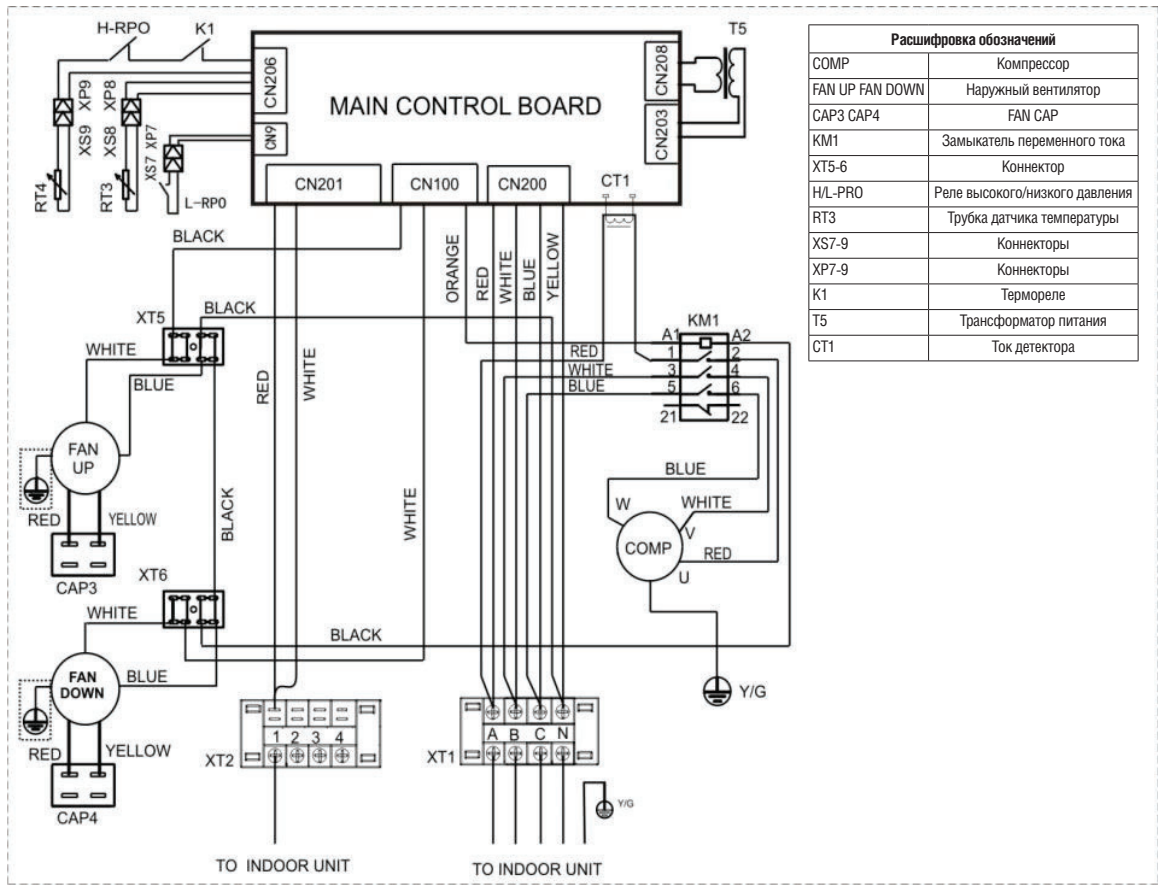

SCCU75C1BF
 SCCU96C1BF
 SCCU120C1BF

WIRING DIAGRAM (OUTDOOR UNIT)

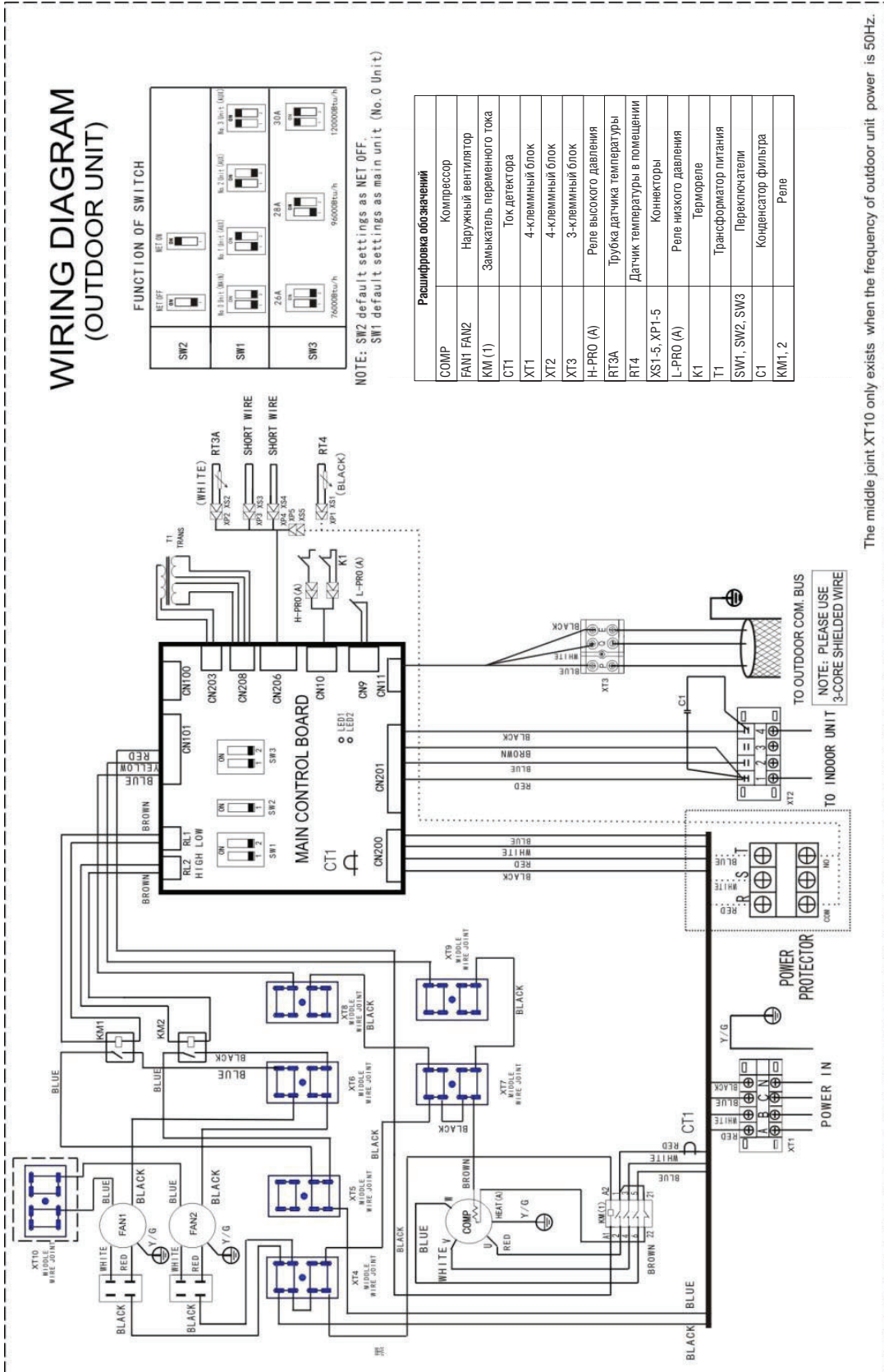

FUNCTION OF SWITCH

SW2	NET OFF	NET ON	
SW1	Fr. 1 (30A) (A)	Fr. 2 (30A) (A)	Fr. 3 (30A) (A)
	24A	28A	30A
SW3	7600Btu/h	9600Btu/h	12000Btu/h

NOTE: SW2 default settings as NET OFF.
 SW1 default settings as main unit (No. 0 Unit)

Расшифровка обозначений	
COMP	Компрессор
FAN1, FAN2	Наружный вентилятор
KM (1)	Замыкатель переменного тока
CT1	Ток детектора
XT1	4-клеммный блок
XT2	4-клеммный блок
XT3	3-клеммный блок
H-PRO (A)	Реле высокого давления
RT3A	Трубка датчика температуры
RT4	Датчик температуры в помещении
XS1-5, XP1-5	Коннекторы
L-PRO (A)	Реле низкого давления
K1	Термореле
T1	Трансформатор питания
SW1, SW2, SW3	Переключатели
C1	Конденсатор фильтра
KM1, 2	Реле

The middle joint XT10 only exists when the frequency of outdoor unit power is 50Hz.

SCCU150C1BF

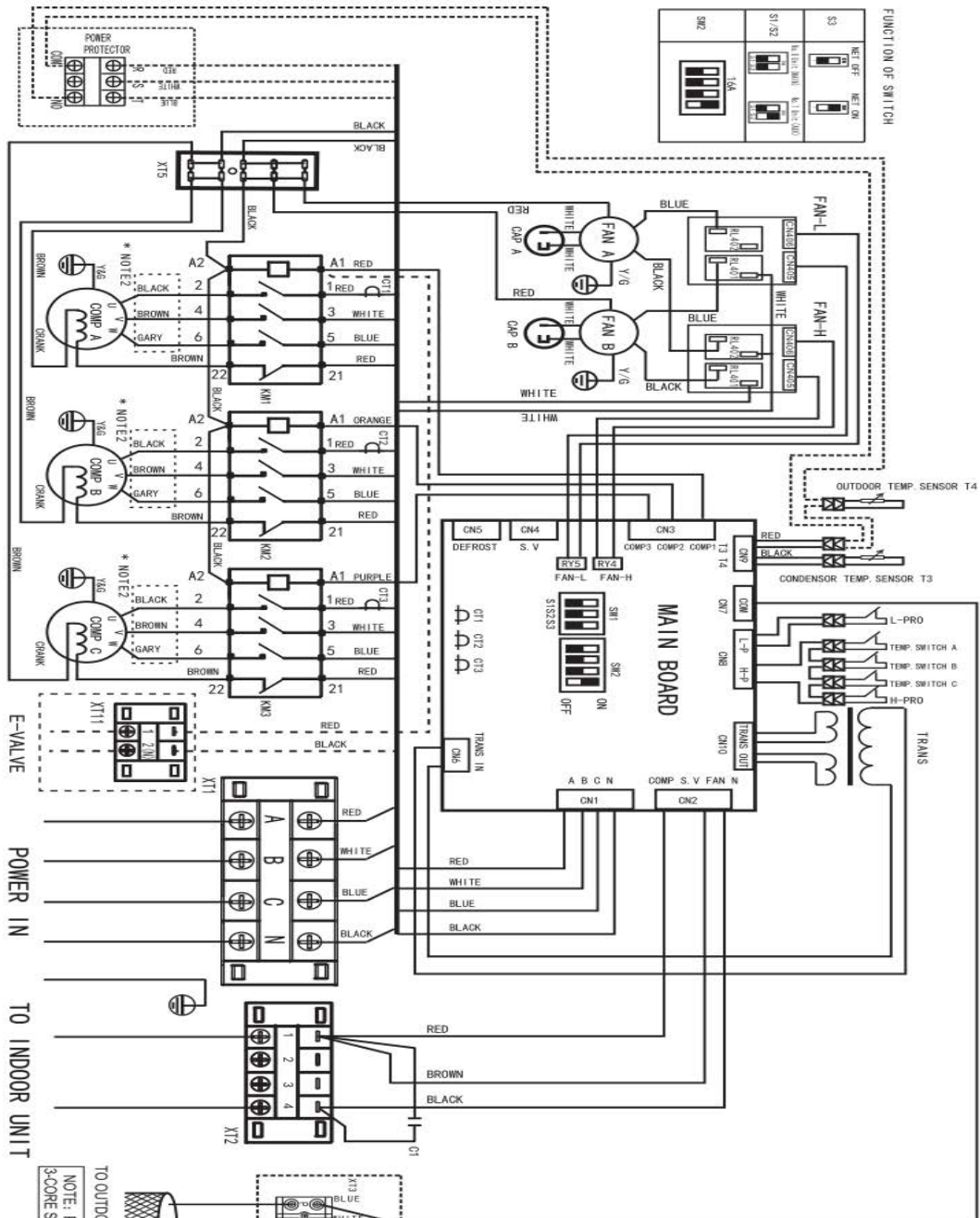

FUNCTION OF SWITCH

S1	NET OFF	NET ON
S1/S2	MAINLINE	REVERSE
S1/S2/S3	15A	

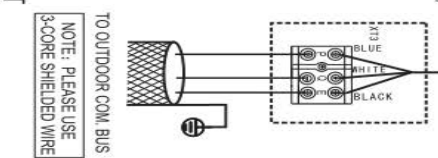

LED INDICATION DESCRIPTION

NO	LED1	LED2	Description
1	Light	Light	Standby
2	Extinguish	Light	Cool Mode
3	Light	Extinguish	Heat Mode
4	Flashes	Flashes	Defrost
5	Light	1 Flashes	Sequence protection
6	Light	2 Flashes	Communication failure
7	Light	3 Flashes	Fail of outdoor pipe temperature
8	Light	4 Flashes	Fail of outdoor ambient temperature
9	Light	5 Flashes	Low pressure protection
10	Extinguish	1 Flashes	High pressure protection
11	Extinguish	2 Flashes	Current protection
12	Extinguish	3 Flashes	Condenser high temperature protection

CODE	PARTNAME	CODE	PARTNAME
COMP A, COMP B, COMP C	COMPRESSOR	XT1	4-WAY TERMINAL
FAN1, FAN2	OUTDOOR FAN	XT2	4-WAY TERMINAL
CPA1, CPA2	FAN CAP	H-PRO	HIGH PRESSURE SWITCH
KM1, KM2, KM3	AC CONTACTOR	L-PRO	LOW PRESSURE SWITCH
CT1, CT2, CT3	CURRENT DETECTOR	C1	FILTER CAPACITOR
XT5	MIDDLE WIRE JOINT	E-VALVE	ELECTROMAGNETIC VALVE
XT11	2-WAY TERMINAL	ST	4-WAY VALVE

COMP Wiring Diagram

Wiring Harness I	RED	WHITE	BLUE
Wiring Harness II	BLACK	BROWN	GARY

Уровень шума

модель	уровень шума
SCCU12C1BF	49 dB(A)
SCCU18C1BF	55 dB(A)
SCCU24C1BF	55 dB(A)
SCCU36C1BF	56 dB(A)
SCCU48C1BF	56 dB(A)
SCCU60C1BF	56 dB(A)

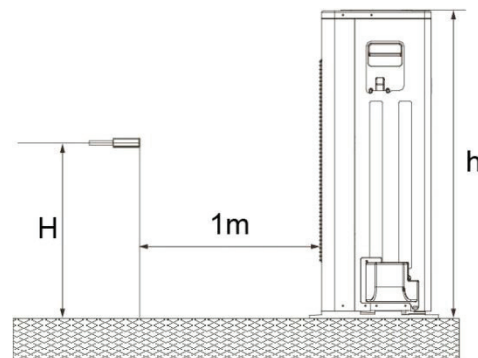

модель	уровень шума
SCCU12C1BF	65 dB(A)
SCCU75C1BF	65 dB(A)
SCCU96C1BF	67 dB(A)
SCCU120C1BF	69 dB(A)
SCCU150C1BF	70 dB(A)



Внимание! SCCU12C1BF, SCCU18C1BF, SCCU24C1BF

Для нормального функционирования компрессорно-конденсаторного блока контроллер, посылающий сигнал на включение ККБ должен иметь функцию 3-минутной задержки пуска. Отсутствие 3-минутной задержки пуска ККБ может привести к преждевременному выходу компрессора из строя. Если используемый контроллер не имеет такой функции, то необходимо установить дополнительное реле с задержкой пуска. Использование ККБ без устройства задержки пуска компрессора является грубым нарушением правил технической эксплуатации.

6. Комплект фреоновой обвязки

Компрессорно-конденсаторные блоки подсоединяются к секции охлаждения линиями хладагента: жидкостной и газовой (линией всасывания). В системах с компрессорно-конденсаторными блоками на соединительном жидкостном трубопроводе перед воздухоохладителем необходимо установить дополнительные элементы холодильного контура: ТРВ (терморегулирующий вентиль), соленоидный клапан, смотровое стекло, фильтр-осушитель.

Подбор ТРВ должен осуществляться с учетом всех параметров установки и является важным моментом, определяющим работу центрального кондиционера в режиме охлаждения.

7. Подготовка к пусконаладочным работам

1. Проведение испытаний возможно только после полного завершения монтажных работ.
2. Перед проведением испытаний необходимо удостовериться в следующем:
 - Наружный блок смонтирован правильно.
 - Трубопроводы и электропроводка проложены и смонтированы правильно.
 - Проведена проверка системы трубопровода хладагента на герметичность.
 - Нет препятствий для отвода конденсата.
 - Теплоизоляция функционирует нормально.
 - Провода заземления соединены правильно.
 - Длина трубы и объем заправленного хладагента просчитаны и записаны.
 - Параметры напряжения в сети соответствуют требованиям.
 - Вблизи приточных и выпускных отверстий наружного и внутреннего блоков нет препятствий.
 - Запорные вентили газовой и жидкостной сторон открыты.
 - Кондиционер предварительно прогрет при включенном питании.
3. Проведение испытания
 - Установите кондиционер в режим “охлаждение” с помощью пульта дистанционного управления и выполните следующие проверки в соответствии с “Инструкцией пользователя”.

Проверка:

 - Не возникает ли во время работы неестественный шум или вибрация.
 - Не доставляет ли шум, потоки воздуха или конденсат, образующийся при работе кондиционера, беспокойства окружающим.
 - Отсутствуют утечки хладагента.
 - В случае обнаружения неисправности, ее необходимо устранить в соответствии с указаниями главы “Неисправности и их возможные причины” Руководства пользователя.

Внимание!

Для нормального функционирования компрессорно-конденсаторного блока контроллер, посылающий сигнал на включение ККБ должен иметь функцию 3-минутной задержки пуска. Отсутствие 3-минутной задержки пуска ККБ может привести к преждевременному выходу компрессора из строя. Если используемый контроллер не имеет такой функции, то необходимо установить дополнительное реле с задержкой пуска. Использование ККБ без устройства задержки пуска компрессора является грубым нарушением правил технической эксплуатации.

Внимание!

В ходе пусконаладочных работ одним из важнейших элементов является **правильная настройка терморегулирующего вентиля (ТРВ)**. Неправильная настройка ТРВ может повлечь за собой выход оборудования из строя.

8. Аварийные ситуации

SCCU36C1BF, SCCU48C1BF, SCCU60C1BF

ТИП	LED1	LED2	LED3
нарушено чередование фаз	★	◇	◇
нет фазы А или В	★	◇	◇
нет фазы С	◇	◇	◇
защита низкое давление	★	★	◇
защита по току	◇	◇	★
резерв	★	◇	★
неисправен Т3	◇	★	★
неисправен Т4	◇	★	◇
защита по Тконд	★	★	★

★: мигает

◇ не светится

SCCU75C1BF, SCCU96C1BF, SCCU120C1BF

ТИП	LED1	LED2
нарушено чередование фаз	◆	●★
резерв	◆	●●★
неисправен Т3	◆	●●●★
неисправен Т4	◆	●●●●★
защита низкое давление	◇	●★
защита высокое давление	◇	●●★
защита по току	◇	●●●★
защита по Тконд	◇	●●●●★

☆ светится 1 сек, не светится 1 сек

◆ светится

◇ не светится

● светится 0,4 сек, не светится 0,4 сек

★ светится 2 сек, не светится 2 сек

SCCU150C1BF

Type	LED1	LED2
нарушено чередование фаз	●	☆★
резерв	●	☆☆★
неисправен T3	●	☆☆☆★
неисправен T4	●	☆☆☆☆★
защита низкое давление	○	☆★
защита низкое давление, сработала 3 раза за 1 час *	☆	☆★
защита высокое давление или высокая Тнагнетания	○	☆☆★
защита по току	○	☆☆☆☆★
защита по Tконд	○	☆☆☆☆☆★

- светится
- не светится
- ☆ быстро мигает
- ★ медленно мигает

* при срабатывании этой защиты 3 раза за 1 час, система блокируется, снятие блокировки снятием питания

9. Технические характеристики

	SCCU12C1BF	SCCU18C1BF	SCCU24C1BF	SCCU36C1BF	SCCU48C1BF
Электропитание, В/Гц/Ф	220-240/50/1			380/50/3	
Диапазон окружающей температуры, °С	17~46				
Холодопроизводительность, кВт	3,2	5,3	7,1	10,5	14,0
Потребляемая мощность, кВт	1,3	2,05	2,7	4,0	5,2
Макс. потребляемая мощность, кВт	1,79	2,57	3,44	5,3	6,1
Максимальный потребляемый ток, А	9,2	15,0	18,0	10,0	12,0
Уровень шума, дБ(А)	49	55	55	56	56
Тип	R410a				
Заводская заправка хладагента, кг	0,75	0,96	1,4	2,5	3
Количество контуров	1	1	1	1	1
Объём масла, мл	480 (Эфирное масло VG74)	750 (Эфирное масло VG74)	850 (Эфирное масло VG74)	1700 (FV68S)	1700 (FV68S)
Тип / Количество (вентиляторы)	Осевой / 1				Осевой / 2
Диаметр лопасти вентилятора, мм	Ø389	Ø429	Ø460	Ø560	Ø455
Потребляемая мощность вентилятора, кВт	0,067	0,067	0,067	0,29	0,17
Скорость вентилятора, об/мин	860	780	780	830	825
Тип теплообменника	Медная труба и алюминиевое оребрение				
Размер труб, мм	Ø7,00	Ø7,00	Ø7,00	Ø7,0	Ø7,0
Количество рядов	1	2	2	1,6	2
Расст. по оребрению, мм	1,5	1,46	1,5	1,5	1,5
Диаметр труб (жидкостная/газовая)	Ø6,35/Ø12,7	Ø6,35/Ø12,7	Ø9,52/Ø12,7	Ø9,52/Ø19,0	Ø9,52/Ø19,0
Макс. длина трубы, м	20	20	20	30	30
Макс. перепад высот, м	10	10	10	20	20
Габариты оборудования (ВхШхГ), мм	555x801x327	597x825x315	702x916x360	967x1077x396	987x1167x400
Вес нетто, кг	30	35,5	41	85,8	91,6

	SCCU60C1BF	SCCU75C1BF	SCCU96C1BF	ESCCU120C1BF	SCCU150C1BF
Электропитание, В/Гц/Ф	380/50/3				
Диапазон окружающей температуры, °С	17~46	17~52			17~46
Холодопроизводительность, кВт	16,0	22,0	28,0	35,0	44,0
Потребляемая мощность, кВт	6,2	7,6	9,6	12,6	17,6
Макс. потребляемая мощность, кВт	8,5	11,7	14,4	17,3	26,9
Максимальный потребляемый ток, А	13,0	19,3	23,7	28,5	47,9
Уровень шума, дБ(А)	57	65	67	69	70
Тип	R410a				
Заправка, кг	3,05	5,4	6	7,2	10
Количество контуров	1	1	1	1	1
Объём масла, мл	1700 (FV68S)	2513 (POE)	3253 (POE)	3300 (POE-160SZ)	500 (FVC68D)
Тип / Количество (вентиляторы)	Осевой / 2				
Диаметр лопасти вентилятора, мм	Ø455	Ø530	Ø530	Ø530	Ø560/Ø562
Потребляемая мощность вентилятора, кВт	0,17	Низ: 0,2; Выс: 0,28	Выс: 0,62/0,59; Низ: 0,39/0,39 (4/3 лопасти)	Выс: 0,62/0,59; Низ: 0,39/0,39 (4/3 лопасти)	Выс: 0,62/0,58; Низ: 0,43/0,42 (4/3 лопасти)
Скорость вентилятора, об/мин	825	Выс: 920/930; Низ: 650/710 (4/3 лопасти)	Выс: 1180/1230; Низ: 790/870 (4/3 лопасти)	Выс: 1180/1230; Низ: 790/870 (4/3 лопасти)	Выс: 1000/1090; Низ: 780/870 (4/3 лопасти)
Тип теплообменника	Медная труба и алюминиевое ребро				
Размер труб, мм	Ø7,94	Ø7,94	Ø7,0	Ø7,0	Ø7,94
Количество рядов	2	2	3	3	2
Расст. по оребрению, мм	1,6	1,4	1,3	1,3	1,6
Диаметр труб (жидкостная/газовая)	Ø9,52/Ø19,0	Ø9,52/Ø22,0	Ø9,52/Ø25,0	Ø12,7/Ø28,6	Ø16/Ø32
Макс. длина трубы, м	30	50			
Макс. перепад высот, м	20	30			
Габариты оборудования (ВхШхГ), мм	987x1167x400	908x1260x700	908x1260x700	908x1260x700	1615x1250x765
Вес нетто, кг	96,6	171	185	199	288

УТИЛИЗАЦИЯ

По окончании срока службы прибор следует утилизировать. Нормы утилизации зависят от региона Вашего проживания. Подробную информацию по утилизации прибора Вы можете получить у представителя местного органа власти.

Срок службы прибора – 7 лет.

Сертификация продукции

Товар соответствует требованиям:

ТР ТС 004/2011 «О безопасности низковольтного оборудования»,

ТС ТС 020/2011 «Электромагнитная совместимость технических средств»,

ТР ТС 010/2011 «О безопасности машин и оборудования»

№ декларации соответствия: ЕАЭС N RU
Д-СН.РА02.В.22454/22

Срок действия:

С 04.03.2022 по 02.03.2027

(При отсутствии копии новой декларации в коробке, спрашивайте копию у продавца)

Декларация о соответствии принята на основании протокола:

ДИЛ04/032022/СТР9474 выдан 02.03.2022 испытательной лабораторией "Испытательный центр «Структура», аттестат аккредитации РОСС RU.31587.ИЦ.00005 от 23.10.2019"; Схема декларирования: 1д;

Изготовитель:

ГД МИДЕА ХИТИНГ ЭНД ВЕНТИЛЭЙТИНГ
ЭКВИПМЕНТ КО., ЛТД.

GD MIDEA HEATING&VENTILATING
EQUIPMENT CO., LTD.

Импортер:

ООО «СЕВЕРКОН»

Российская Федерация, 109052, г. Москва,
муниципальный округ Нижегородский,
Рязанский пр-кт, д. 2, стр. 86, пом. VI.

Дата производства указывается на этикетке
на коробке.

Сделано в Китае.

УСЛОВИЯ ГАРАНТИИ

Поздравляем Вас с приобретением техники отличного качества!

Требования производителя по техническому обслуживанию фанкойлов Energolux:

1. График технического обслуживания фанкойлов Energolux: 4 раза в год.
2. Минимальный список мероприятий по техническому обслуживанию фанкойлов Energolux: чистка фильтров; осмотр электродвигателя; очистка крыльчаток; проверка работы пульта; проверка работы электронных компонентов; проверка работы трехходового клапана.
3. Перечень комплектующих, требующих замены при проведении технического обслуживания фанкойлов Energolux: фильтры (после года работы или по мере износа).

Настоящий документ не ограничивает определенные законом права потребителей, но дополняет и уточняет оговоренные законом обязательства, предполагающие соглашение сторон либо договор.

Настоящая гарантия действительна только на территории РФ и только на изделия, купленные на территории РФ. Гарантия распространяется только на дефекты производственного характера (дефекты материала, изготовления или сборки изделия).

Настоящая гарантия включает в себя выполнение уполномоченным сервисным центром ремонтных работ и замену дефектных деталей или изделия в сервисном центре или у Покупателя (по усмотрению сервисного центра).

Гарантийные работы выполняются уполномоченной производителем организацией.

Правильное заполнение гарантийного талона

Внимательно ознакомьтесь с гарантийным талоном. Он должен быть полностью и правильно заполнен, а также иметь штамп организации Продавца с отметкой о дате продажи. При первом запуске в эксплуатацию, организация производившая его, должна поставить свой штамп с отметкой о дате запуска.

Запрещается вносить в Гарантийный талон какие-либо изменения, а также стирать или переписывать какие-либо указанные в нем данные.

Внешний вид и комплектность изделия

Тщательно проверьте внешний вид изделия и его комплектность, все претензии по внешнему виду

и комплектности изделия предъявляйте Продавцу при покупке изделия.

Общие правила установки (подключения) изделия

Установка и/или подключение изделий допускается исключительно специалистами специализированных организаций, имеющими лицензии, установленные российским законодательством на данный вид работ.

Дополнительную информацию об этом и других изделиях, а также информацию об адресах и телефонах сервисных центрах, уполномоченных осуществлять ремонт и техническое обслуживание, Вы можете узнать у Продавца при покупке оборудования, а так же позвонив в центр технической поддержки **8-495-252-08-28, адрес в Интернет: www.energolux.com, email: service@severcon.ru**

Производитель оставляет за собой право вносить изменения в конструкцию, комплектацию или технологию изготовления изделия, с целью улучшения его технологических характеристик. Такие изменения вносятся в изделие без предварительного уведомления Покупателей и не влекут за собой обязательств по изменению и/или улучшению ранее выпущенных изделий.

Убедительно просим Вас во избежание недоразумений до установки/эксплуатации изделия внимательно изучить его инструкцию по эксплуатации.

Запрещается вносить в Гарантийный талон какие-либо изменения, а так же стирать или переписывать какие-либо указанные в нем данные.

Срок действия гарантии

Настоящая гарантия имеет силу только в случае, если Гарантийный талон полностью, правильно и разборчиво заполнен и в нем указаны: модель изделия, его серийный номер, наименование и адрес Продавца, дата продажи, а также имеется подпись и штамп Продавца.

Условием предоставления дополнительного сервисного обслуживания является обязательное проведение ежегодного технического обслуживания водонагревателя, специалистом авторизованного сервисного центра с занесением информации в соответствующие графы гарантийного талона, с момента начала эксплуатации.

При отсутствии соответствующих документов гарантийный срок исчисляется с момента изготовления оборудования. Дата изготовления определяется по серийному номеру на заводской табличке.

Гарантия на оборудование – 1 год.

Действительность гарантии

Настоящая гарантия включает в себя выполнение уполномоченным сервисным центром ремонтных работ и замену дефектных деталей изделия в срок не более 45 (сорока пяти) дней. Настоящая гарантия не дает права на возмещение и покрытие ущерба, происшедшего в результате переделки и регулировки изделия, без предварительного письменного согласия изготовителя, с целью приведения его в соответствие с национальными или местными техническими стандартами и нормами безопасности. Также обращаем внимание Покупателя на то, что в соответствии с Жилищным Кодексом РФ Покупатель обязан согласовать монтаж купленного оборудования с эксплуатирующей организацией и компетентными органами исполнительной власти субъекта Российской Федерации. Продавец и Изготовитель не несут ответственность за любые неблагоприятные последствия, связанные с использованием Покупателем купленного изделия надлежащего качества без утвержденного плана монтажа и разрешения вышеуказанных организаций.

Настоящая гарантия не распространяется на:

- Монтажные работы, а так же регламентные работы при плановых технических обслуживаньях, включая диагностические и регулировочные работы, а также расходные материалы.
- Любые адаптации и изменения изделия, в т.ч. с целью усовершенствования и расширения обычной сферы его применения, которая указана в Инструкции по эксплуатации изделия, без предварительного письменного согласия изготовителя.
- Нормальный износ любых других деталей, естественное старение лакокрасочного покрытия, резиновых элементов (прокладки и уплотнения) и других сменных и быстроизнашивающихся деталей и узлов имеющих свой ограниченный срок службы, а так же на затраты связанные с воздействием выпадающих из нагреваемой воды солей (накипи).
- Слабые посторонние звуки, шум, вибрация, которые не влияют на характеристики и работоспособность изделия или его элементов.
- Ущерб в результате неполного или несоответствующего обслуживания (например, не выполнение ежегодного технического обслуживания).

Настоящая гарантия не предоставляется в случаях:

- Если будет полностью/частично изменен, стерт, удален или будет неразборчив серийный номер изделия;
- Использования изделия не по его прямому назначению, не в соответствии с его Инструкцией по эксплуатации, в том числе, эксплуатации изделия с перегрузкой или совместно со вспомогательным оборудованием, не рекомендуемым

Продавцом (изготовителем);

- Наличия на изделии механических повреждений (сколов, трещин, и т.д.), воздействий на изделие чрезмерной силы, химически агрессивных веществ, высоких температур, повышенной влажности/запыленности, концентрированных паров, если что-либо из перечисленного стало причиной неисправности изделия;
- Ремонта/наладки/инсталляции/адаптации/ пуска в эксплуатацию изделия не уполномоченными на то организациями/лицами;
- Стихийных бедствий (пожар, наводнение и т.д.) и других причин находящихся вне контроля Продавца (изготовителя) и Покупателя, которые причинили вред изделию;
- Неправильного подключения изделия к водопроводной сети, а также неисправностей (не соответствия рабочим параметрам и безопасности) водопроводной сети и прочих внешних сетей;
- Неправильного хранения изделия.

С момента подписания Покупателем Гарантийного талона считается, что:

- Вся необходимая информация о купленном изделии и его потребительских свойствах в соответствии со ст. 10 Закона "О защите прав потребителей" предоставлена Покупателю в полном объеме;
- Покупатель получил Инструкцию по эксплуатации на русском языке;
- Покупатель ознакомлен и согласен с условиями гарантийного обслуживания, особенностями монтажа и эксплуатации купленного изделия;
- Покупатель претензий к внешнему виду, комплектности купленного изделия не имеет.

Покупатель:_____

Подпись: _____

Дата: _____

ТАЛОН НА ГАРАНТИЙНОЕ ОБСЛУЖИВАНИЕ/



Заполняется при продаже

Модель/ Модель:

Серийный номер/ Серийный номер:

Наименование и адрес продавца

Телефон:

Дата продажи:

Ф.И.О и подпись продавца

Штамп продавца

Заполняется при монтаже и пуске в эксплуатацию

Дата монтажа

Дата пуска в эксплуатацию

Наименование и адрес организации

Телефон:

Ф.И.О и подпись технического специалиста

Штамп организации

Заполняется при проведении технического обслуживания

ИЗЫМАЕТСЯ МАСТЕРОМ ПРИ ОБСЛУЖИВАНИИ/ВИЛУЧАЕТСЯ МАЙСТРОМ ПРИ ОБСЛУГОВУВАННІ

**ТАЛОН НА ГАРАНТИЙНОЕ ОБСЛУЖИВАНИЕ/
ТАЛОН НА ГАРАНТІЙНЕ ОБСЛУГОВУВАННЯ**

Energolux

Модель/ Модель:

Серийный номер/ Серійний номер:

Дата покупки/Дата покупки:

Штамп продавца/ Штамп продавеця

Дата монтажа и пуска в эксплуатацию/ Дата пуску в експлуатацію:

.....

Штамп организации, производившей пуск в эксплуатацию/

Штамп організації, що робила пуск в експлуатацію

ИЗЫМАЕТСЯ МАСТЕРОМ ПРИ ОБСЛУЖИВАНИИ/ВИЛУЧАЕТСЯ МАЙСТРОМ ПРИ ОБСЛУГОВУВАННІ

**ТАЛОН НА ГАРАНТИЙНОЕ ОБСЛУЖИВАНИЕ/
ТАЛОН НА ГАРАНТІЙНЕ ОБСЛУГОВУВАННЯ**

Energolux

Модель/ Модель:

Серийный номер/ Серійний номер:

Дата покупки/Дата покупки:

Штамп продавца/ Штамп продавеця

Дата монтажа и пуска в эксплуатацию/ Дата пуску в експлуатацію:

.....

Штамп организации, производившей пуск в эксплуатацию/

Штамп організації, що робила пуск в експлуатацію

ИЗЫМАЕТСЯ МАСТЕРОМ ПРИ ОБСЛУЖИВАНИИ/ВИЛУЧАЕТСЯ МАЙСТРОМ ПРИ ОБСЛУГОВУВАННІ

**ТАЛОН НА ГАРАНТИЙНОЕ ОБСЛУЖИВАНИЕ/
ТАЛОН НА ГАРАНТІЙНЕ ОБСЛУГОВУВАННЯ**

Energolux

Модель/ Модель:

Серийный номер/ Серійний номер:

Дата покупки/Дата покупки:

Штамп продавца/ Штамп продавеця

Дата монтажа и пуска в эксплуатацию/ Дата пуску в експлуатацію:

.....

Штамп организации, производившей пуск в эксплуатацию/

Штамп організації, що робила пуск в експлуатацію

ИЗЫМАЕТСЯ МАСТЕРОМ ПРИ ОБСЛУЖИВАНИИ/ВИЛУЧАЕТСЯ МАЙСТРОМ ПРИ ОБСЛУГОВУВАННІ

**ТАЛОН НА ГАРАНТИЙНОЕ ОБСЛУЖИВАНИЕ/
ТАЛОН НА ГАРАНТІЙНЕ ОБСЛУГОВУВАННЯ**

Energolux

Модель/ Модель:

Серийный номер/ Серійний номер:

Дата покупки/Дата покупки:

Штамп продавца/ Штамп продавеця

Дата монтажа и пуска в эксплуатацию/ Дата пуску в експлуатацію:

.....

Штамп организации, производившей пуск в эксплуатацию/

Штамп організації, що робила пуск в експлуатацію

Ф.И.О. покупателя/ П.І.Б. покупця:.....

.....

Адрес/Адреса:.....

.....

Телефон/ Телефон:.....

Код заказа:

Дата ремонта/ Код замовлення:.....

Сервис-центр/Сервіс-центр:.....

Мастер/Майстер:

Ф.И.О. покупателя/ П.І.Б. покупця:.....

.....

Адрес/Адреса:.....

.....

Телефон/ Телефон:.....

Код заказа:

Дата ремонта/ Код замовлення:.....

Сервис-центр/Сервіс-центр:.....

Мастер/Майстер:

Ф.И.О. покупателя/ П.І.Б. покупця:.....

.....

Адрес/Адреса:.....

.....

Телефон/ Телефон:.....

Код заказа:

Дата ремонта/ Код замовлення:.....

Сервис-центр/Сервіс-центр:.....

Мастер/Майстер:

Ф.И.О. покупателя/ П.І.Б. покупця:.....

.....

Адрес/Адреса:.....

.....

Телефон/ Телефон:.....

Код заказа:

Дата ремонта/ Код замовлення:.....

Сервис-центр/Сервіс-центр:.....

Мастер/Майстер:

Energolux[®]

В тексте и цифровых обозначениях инструкции могут быть допущены технические ошибки и опечатки. Изменения технических характеристик и ассортимента могут быть произведены без предварительного уведомления.



16123000A21948 V1.0

此页不做菲林，只做说明
材料；双胶纸100g
大小；大A4
黑白印刷，内容清晰